

DETAILS

Der FT - 908K - ECO verfügt über eine Reihe nützlicher Features.



Joystick-Steuerung



Komfort-Sitz mit beheizter Kabine



Kabine mit perfekter Rund-um-Sicht



Hydraulische Lenkung & Pendelachse hinten für mehr Flexibilität und Bodenhaftung



Schnellwechsler für schnelles Tauschen der Anbauwerkzeuge, Opt. 4er Steuerkreis doppelt wirkend



Umweltfreundlicher, emissionsarmer Dieselmotor



Inklusive 0,4 m³ große Erdschaufel mit abnehmbaren Zähnen



Zugmaul für leichte Rangierarbeiten von Anhängern und vielem mehr



Agrar 31 x 15,5 - 15 Breitreifen Standard

Jetzt kaufen!



www.ftech.at/ft-908k-eco

www.ftech.at

Auf unserer Website finden Sie viele nützliche Informationen und jede Menge Zubehör- und Ersatzteile für Ihren FTECH.

Konfigurieren und bestellen Sie Ihren auf Ihre Bedürfnisse abgestimmten FTECH, gleich direkt auf unserer Website unter www.ftech.at/ft-908k-eco. Informieren Sie sich auch über Servicepakete, Probefahrten, Nutzfahrzeugverleih und Reparaturservice.

Viel Maschine für wenig Geld!

Stand Januar 2025 • Irrtümer und Änderungen sind vorbehalten • Alle Fotos/Skizzen/Zeichnungen sind lediglich Symbolfotos.

www.werbeagenturkirchner.at

HOFLADER STAGE V



HOFLADER FT - 908K - ECO
**WETTERFEST,
LEISTUNGSSTARK,
UNAUFHALTSAM**

Der FT-908K-ECO - Ihr starker Partner für nahezu jedes Terrain. Der kleinste Hoflader aus dem Produktsortiment von FTECH leistet perfekte Dienste auf begrenztem Raum wie z.B. in einem landwirtschaftlichen Betrieb, sowie bei Hotelanlagen und Privathäusern. Mit großer, übersichtlicher Kabine haben Sie alles im Blick. Egal ob Transport, Erd- und Bodenarbeiten, Schneeräumen oder Laub wegfahren. Der FT-908K-ECO ist ein durchdachtes und perfekt konstruiertes Werkzeug und mit modernster energieeffizienter Stage-V-Motorisierung. So überzeugt das kleine, wendige und sparsame Kraftpaket, das preislich das Einstiegsmodell aller Lader ist.



Vorteile im Überblick:



Hydraulikölkühler

Kehrmaschinenarbeiten können ohne Problem dank des Hydraulikölkühlers nachgegangen werden.



B-Führerschein tauglich

Der Hoflader kann mit einem B-Führerschein verwendet werden, was ihn besonders einsteigerfreundlich macht.



Hydraulischer Schnellwechsler

Direkt aus der Kabine kann der Schnellwechsler in kürzester Zeit per Knopfdruck entriegelt werden.



Neueste Abgasklasse mit Stage V

Schonen Sie die Umwelt mit den fortschrittlichen und energieeffizienten Stage-V-Motoren.

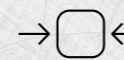

Kompakt und leicht transportierbar

Der FT - 908K - ECO ist perfekt für enge Verhältnisse und kann leicht in einem PKW-Anhänger transportiert werden.



Große übersichtliche, vollverglaste Kabine mit Heizung

Komfortables Arbeiten mit bester Rund-um-Sicht.



Hydraulische Knicklenkung

Das ausgeklügelte Knickgelenk sorgt für optimalen Lenkeinschlag für enge Winkel.



Inklusive Erdschaufel

Der Hoflader kommt standardmäßig mit einer 0,4 m³ großen Erdschaufel. Optional mit Euroaufnahme für universelle Geräteaufnahme.

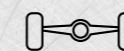

Hintere Pendelachse

Dank der Pendelachse ist unebenes Terrain kein Problem für den FT-908K - ECO und überwindet dieses mit Leichtigkeit.



4x4 Allrad-Antrieb

Auch im tiefsten Winter können Sie Ihrer Arbeit ohne Probleme nachgehen.

TECHNISCHE DATEN

FTECH GmbH

Das Tiroler Unternehmen FTECH setzt auf leistungsfähige Technik, perfekte Bedienbarkeit und moderne, effiziente Motortechnologie. Der Verzicht auf unnötigen Schnick-Schnack spart Kosten bei der Herstellung. Dies rechtfertigt die günstigen Anschaffungskosten und in weiterer Folge die Ersparnis im Betrieb und auch beim jährlichen Service. Jedoch macht sich das nur in Ihrer Geldbörse bemerkbar, denn die Maschinen werden nach höchsten Qualitätsstandards und mit modernster Technologie produziert.



Modell	FT - 908K - ECO	
Leistung	Eigengewicht	2380 kg
	L x B x H (inkl. Schaufel)	ca. 4450 mm x 1640 mm x 2510 mm
	Schaufelvolumen	0,4 m ³
	Ladungsgewicht	800 kg
	max. Schütthöhe	2300 mm
	min. Drehradius (Aussen)	3800 mm
	Radstand	1905 mm
	Spurbreite	1325 mm
Motor	Dieselmotor STAGE V	
	Modell	Changchai
	Leistung	18,4 KW
	Geschwindigkeit	0 - 20 km/h
Lenksystem	Modell	Knickgelenkte hydraulische Lenkung & Pendelachse hinten
	Max. Einschlag	35° ±1
Bereifung	Standard Reifen	31 x 15,5 - 15

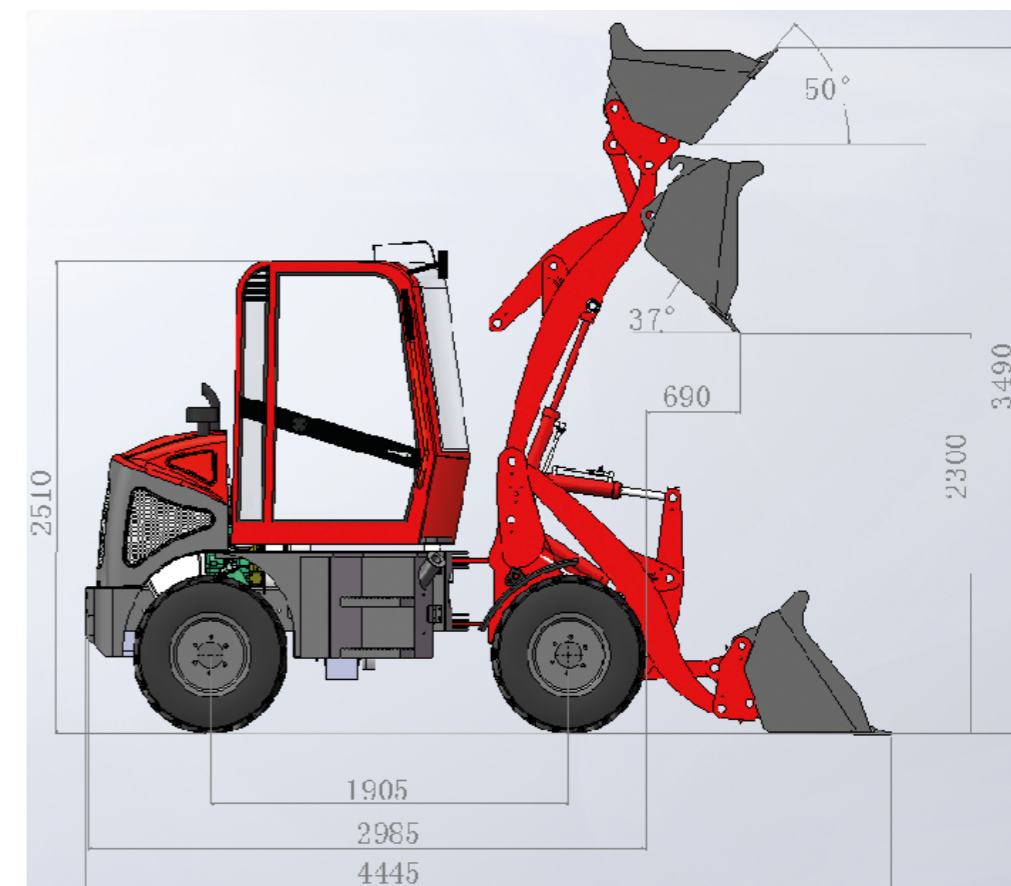
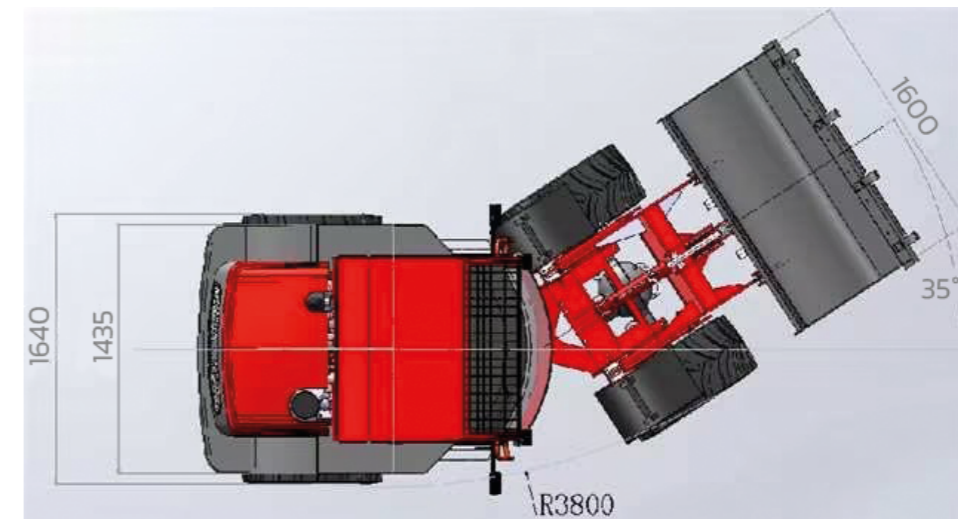

STAGE V

Umweltschonend und gleichzeitig energieeffizient

Mit Stage 5 (STAGE V) bezeichnet man Motoren mit der neuesten Abgas-kategorie, bei Off-Road Maschinen in Europa. Diese Motoren stoßen deutlich weniger schädliche Emissionen aus.

